

取扱説明書

※ご使用前に必ずこの取扱説明書をお読みの上、正しくご使用ください。
尚、今後のため、この取扱説明書は大切に保管してください。

デジペタ(デジペダル)

※デジタルピアノのペダルに取り付けて、踏む高さを5段階に調整する装置です。

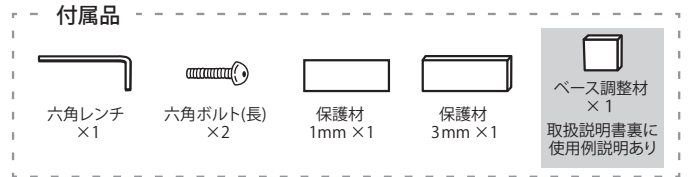
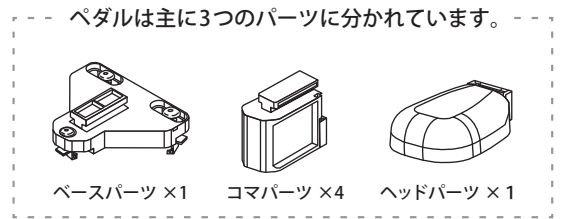
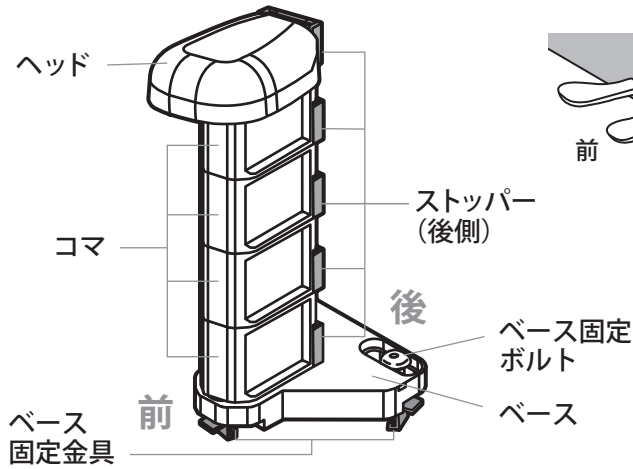

デジペダルのセット方法

① デジタルピアノのペダルの厚みに合わせてペダルに保護材を貼り付ける

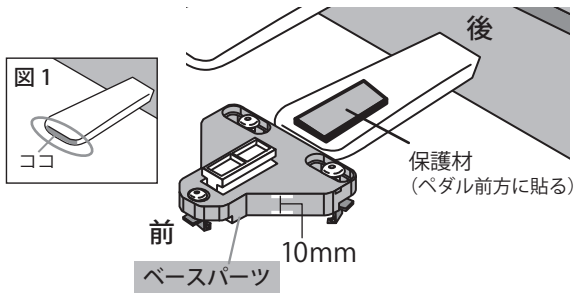

ペダル前部の厚み(図1)が10mm以内の場合は保護材の厚いもの、10mm以上の場合は保護材の薄いものをペダル前方に貼り付けて下さい。

※ペダルの厚みは、ベースパーツのグレーの部分の厚みが10mmなので、ペダルと合わせてみて判断してください。

② デジタルピアノのペダルにベースパーツを取り付ける

(※プラスチックペダルの場合は、別紙参照)

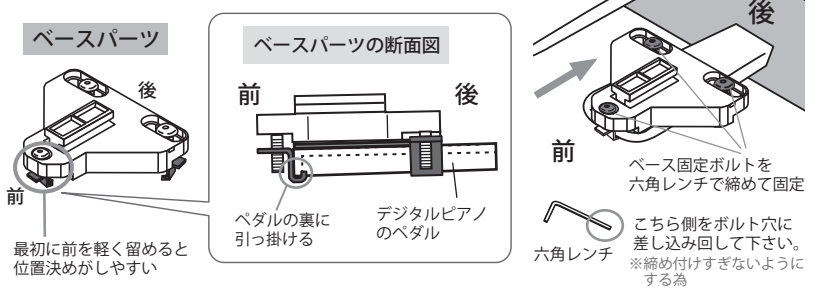

ベース固定金具の引っかかりがある部分をデジタルピアノのペダル裏に引っ掛け、ベース固定ボルトが入っている3箇所を付属の六角レンチで回し、ベースパーツを固定します。

※六角レンチを使用する際、過度に締め付けすぎない(金具・ベースパーツが変形する恐れあり)ベースパーツを取付後、床に固定ボルトが当たらないか確認して下さい。

③ 必要な高さに応じて、コマパーツを取り付ける(0~4個)

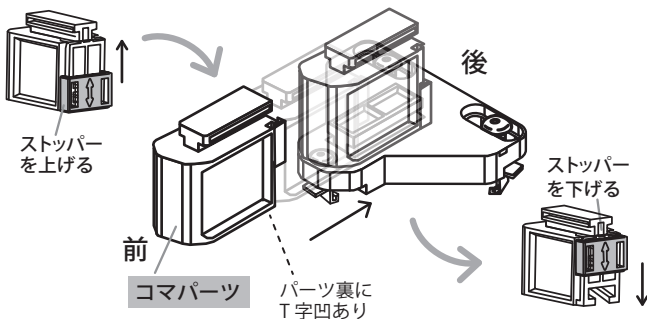

コマパーツ後ろのストッパーを上げ、ベースパーツとコマパーツのT字の凸凹を合わせ平行に奥まで差し込み、ストッパーを下ろしロックします。

④ ヘッドパーツを取り付けてセット完了

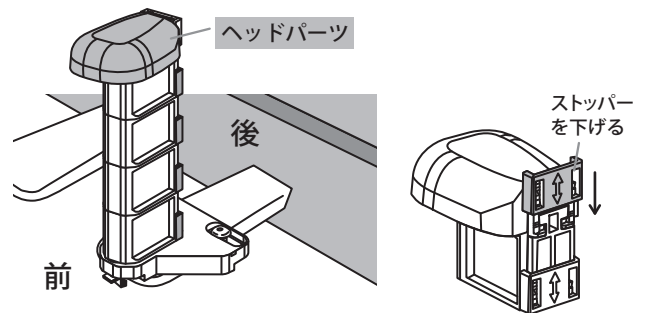

ペダルの高さ調整は5段階です。

◎1段増えると2.5cmずつ調節できます。

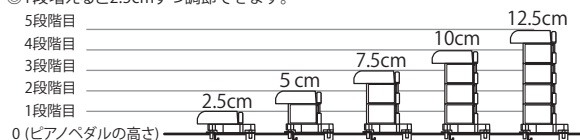

使用上の注意

◎固定金具・付属のレンチなどの金属部の角にバリが残っている場合があります、怪我の恐れがあるため取り扱いには十分ご注意ください。

◎ヘッドパーツの内部にはスプリングが入っている為、紛失に注意して下さい。

別紙説明 ※使用するペダルがプラスチック製の場合

※ ② の作業の前に行なってください。

3ヶ所ともボルトを一度外し適切な長さのボルトに付け替えます。

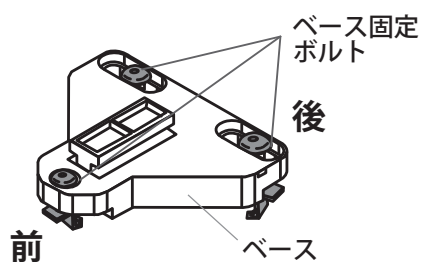

◎固定金具のボルトの長さは3種類あります。



ボルト (短)



ボルト (中)



付属しているボルト (長)

ベースパーツにあらかじめ取り付けしているベース固定ボルトをすべて外し、後ろの2ヶ所に付属の③一番長いボルトを取り付けてください。

前の1ヶ所は②中間の長さのボルトを取り付けてください。

※ ② の作業中に注意しながら取付してください。

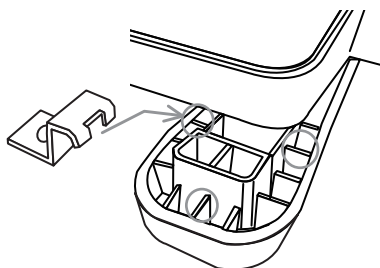
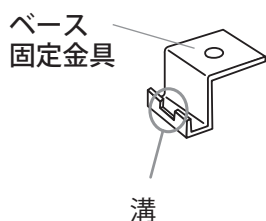

ペダル裏面図 (例)

ペダルの裏に固定金具を引っ掛ける際には、ペダル裏のプラスチックの板にベース固定金具の引っ掛けの溝が入るようにしてください。

※過度にレンチで締め付けすぎない。
(プラスチックペダルが割れる恐れあり)

※プラスチック製のペダルに使用の際に気をつけること

ペダリングの際には、デジタルピアノのペダルと同じ要領で踏むようにしてください。ペダルに足を添えたまま左右にひねったり、踏み込んだ後に急に足を離したりし、無理な力を加えるとペダル及びデジペタのプラスチックが破損する恐れがあります。